

SpringGuard-TeleskopFedern sind sehr einfach zu montieren. Es reicht aus, wenn auf der einen Seite eine **Zentrierung** und auf der anderen Seite eine **Aufnahme** erfolgt. Die TeleskopFedern müssen sich frei darin bewegen können - sie dürfen **keinesfalls befestigt** werden.

Wenn Sie einen Zentrierflansch und eine Aufnahmehülse einsetzen möchten, berücksichtigen Sie dafür bitte den entsprechenden Platz. Mit anderen Worten: der Innen-Ø der Feder (D1) muss in diesem Fall etwas größer gewählt werden, damit die Feder über den Zentrierflansch passt.

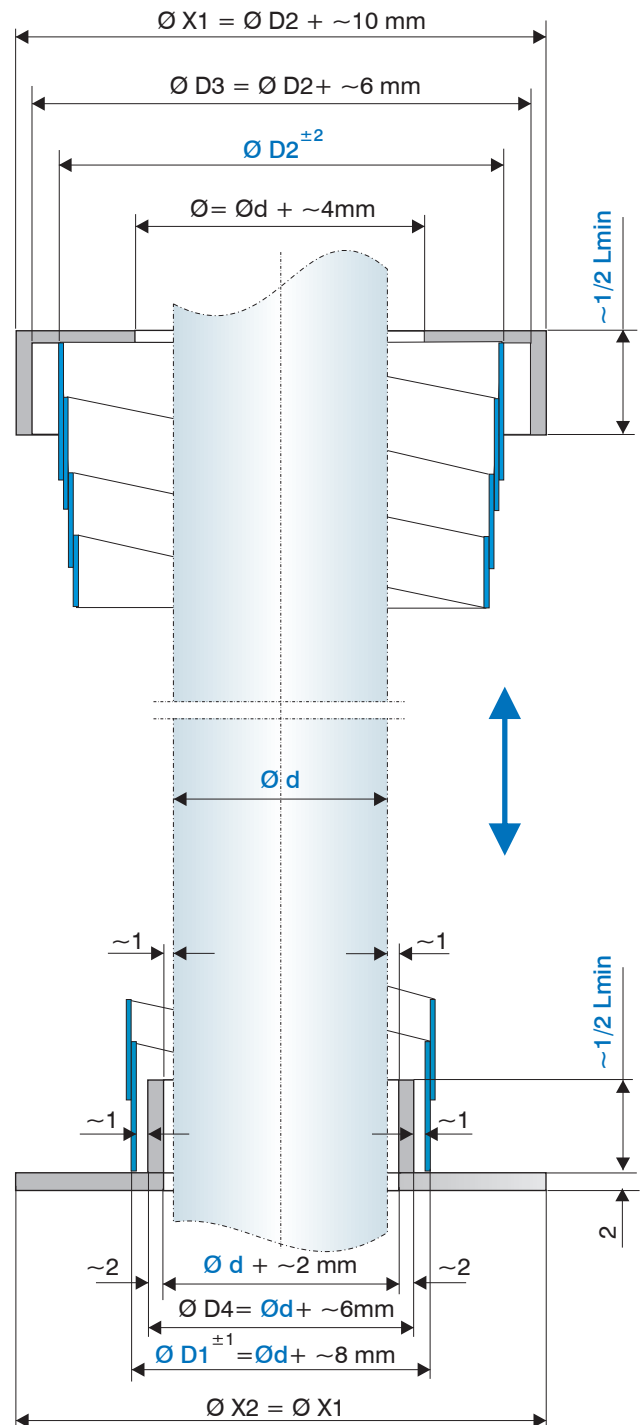
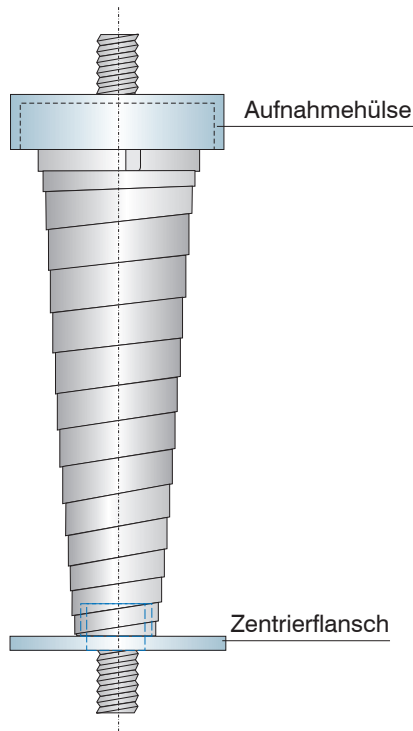

Beispiel:

Sie möchten eine Spindel mit $\text{Ø } 11 \text{ mm}$ mit einer Teleskopfeder schützen und Flansch und Hülse vorsehen. Berücksichtigen Sie $2 \times \sim 1 \text{ mm}$ Spiel für den Flanschdurchgang und $2 \times \sim 2 \text{ mm}$ für die Flanschdicke. Außenabmessung des Zentrierflansches D4 (Spindel-Ø d + 6 mm) somit 17 mm. Für das Spiel zwischen dem Flansch und dem Innen-Ø der Feder rechnen Sie noch $2 \times 1 \text{ mm}$ dazu. Ergebnis: D1 = 19 mm. Wählen Sie nunmehr das nächstgrößere Maß D1 aus der Maßtabelle in unserem Katalog TF 03 (in diesem Falle wäre D1 = 20 mm) und finden Ihre passende Teleskopfeder.

Maßtabelle für die Aufnahmen von TeleskopFedern (Beispiel)

